

# SKETCHUP

## MODELEUR VOLUMIQUE

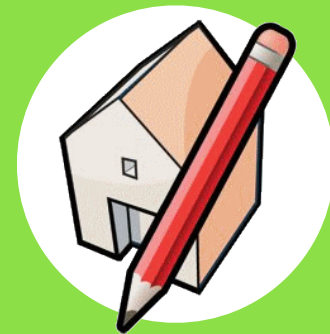

### ASSEMBLER DES COMPOSANTS

1

Créer un nouveau  
fichier

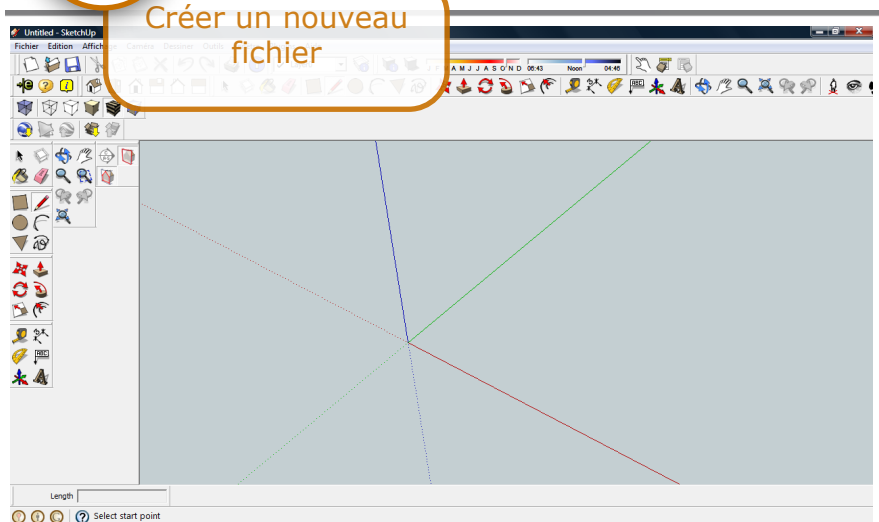

2

Importer un premier  
élément  
**Fichier>Importer**

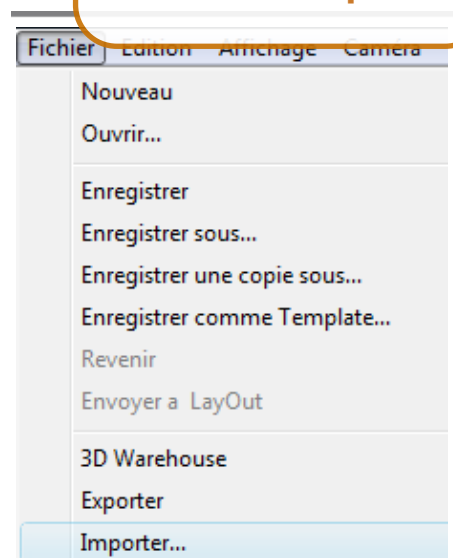

3

Rechercher le  
fichier > Ouvrir

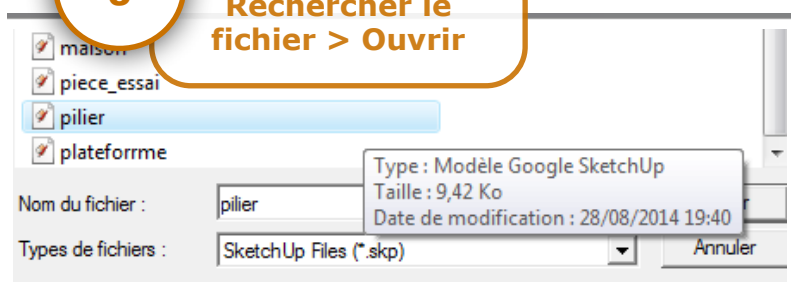

4



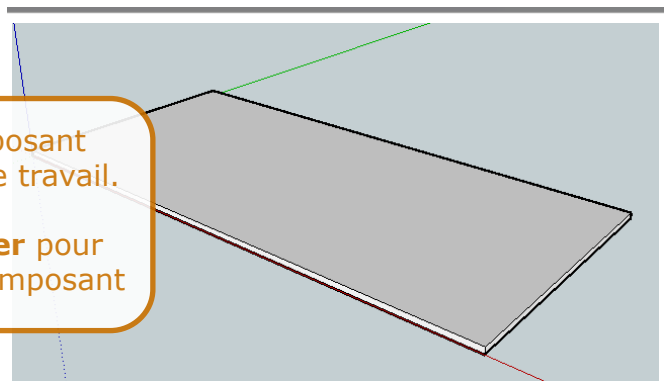

Le premier composant  
est dans la zone de travail.  
**Répéter**  
**Fichier>Importer** pour  
insérer un autre composant

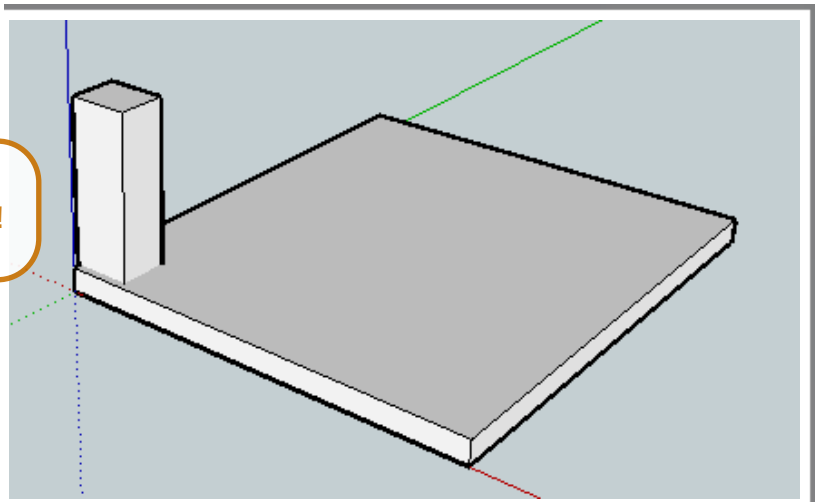

**Voilà deux composants prêts à être assembler !**

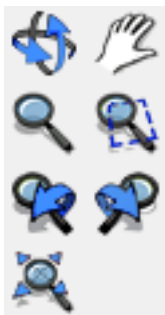

**Pour réussir à les positionner correctement l'un à l'autre, utilisez les outils présentés ci-dessous et ce, en fonction de vos besoins**

Outils	Fonctions
	Les outils "Camera" permettent d'ajuster l'affichage des objets dans la zone de travail : pivoter l'ensemble, zoomer...
	Faire pivoter un composant aussi appelé "rapporteur".
	Déplacer un objet. Sélectionner une face et faites glisser l'élément.
	Prendre une mesure entre deux objets afin de les positionner l'un à l'autre à la dimension souhaitée.